

# Ötzi

l'el abinà  
tla dlacia

NUTIZIES DE VIAC DE



Südtiroler Archäologiemuseum  
Museo Archeologico dell'Alto Adige  
South Tyrol Museum of Archaeology



## **Impressum y cheder-documentaziun**

Idea y test: Margit Tumler, Vera Bedin  
Colaboraziun: Zaira Sonna  
Grafica y design: ALICEGRAFIK  
Traduziun: Istitut Ladin „Micurá de Rü“  
Fotografies: © Ägyptisches Museum der Universität Leipzig - Georg Steindorff: Plata 8  
© The Auschwitz-Birkenau State Museum: Plata 8  
© Museum der Weltkulturen - Frankfurt/G. Verswijver: Plata 8  
Henk, Schiffmacher: Plata 8  
Karl Heinz, Krieg: Plata 8  
© Institut für Archäologien, Universität Innsbruck: Plata 10, 14, 17, 19  
Paulsen, Harm: Plata 15

VIAC TL

# museum archeologich de Südtirol

ÖTZI, L ÈL ABINÀ TLA  
DLACIA IE UNA DLA MUMIES  
PLU CUNESCIUDES AL  
MOND.

De setëmber dl 1991,  
canche n ova abinà la mumia  
cun autri reperc sun l jëuf de  
Tisen, fova chësc na sensazion  
de marueia tla archeologia, l  
se trata dla plu vedla mumia  
tumia abineda al mond.

1998

chësta arpejon  
culturela de marueia vën  
mustreda al publich  
tl museum de  
archeologia de  
Südtirol.

NA  
ATRAZION CHE  
TÈN PERMEZ

Uni ann ruvel adalerch 250.000  
persones a ti cialé al  
museum

# INCANTĂTOR TL MUSEUM

## BASITE

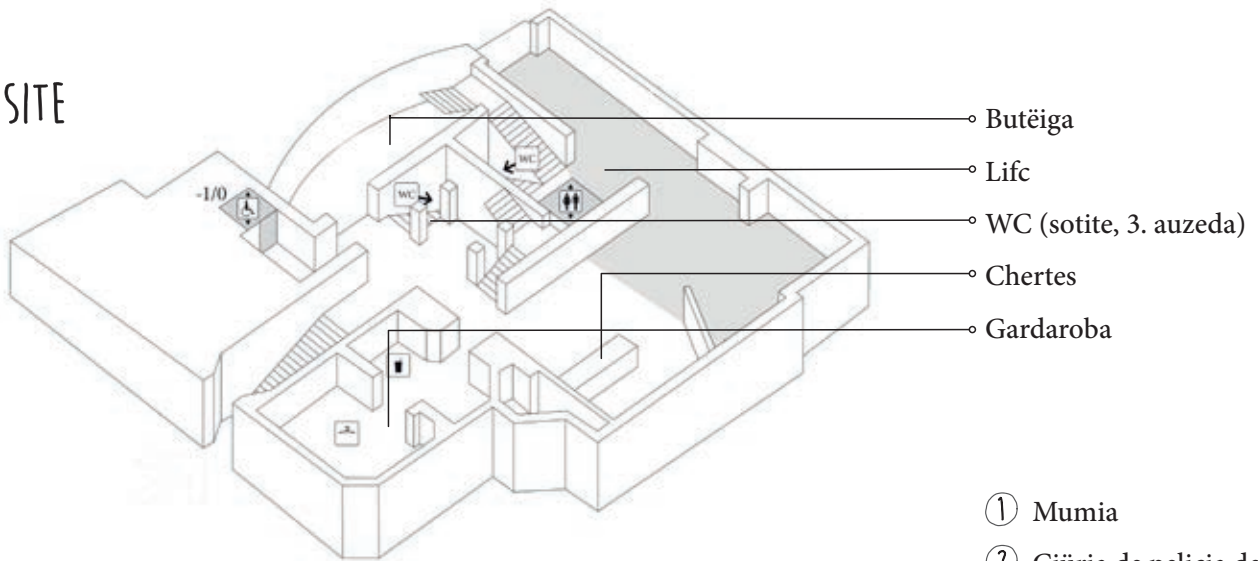

## 1. AUZEDA

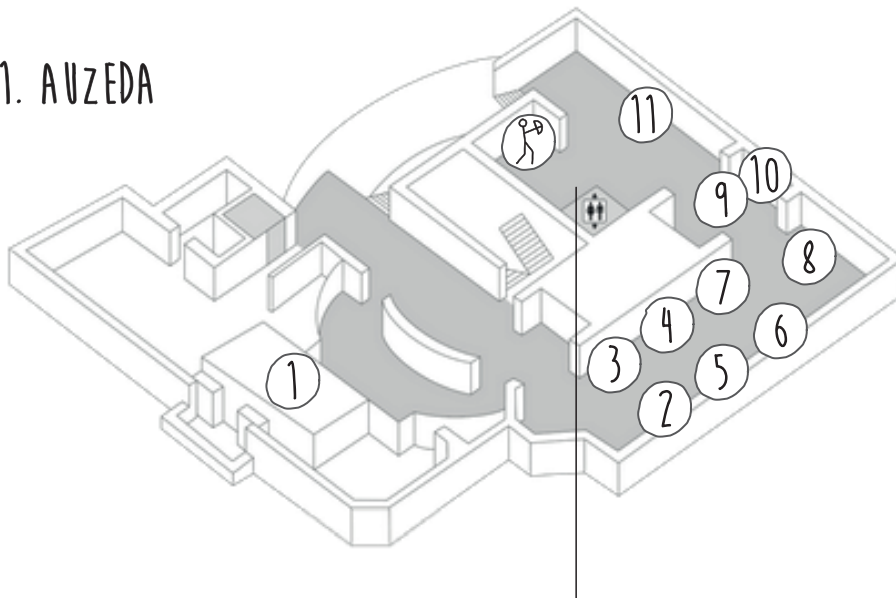

- ① Mumia
- ② Ciürria de pelicia de laurs
- ③ Ncrujeleda de ierbes
- ④ Mantel de pel
- ⑤ Leggings
- ⑥ Ciauzei
- ⑦ Gurmel da ciulé ntëur i ufs
- ⑧ Ergo
- ⑨ Manarin
- ⑩ Stilet
- ⑪ Jita sun la montes
- Menhirs
- Ciacia al cërf  
(spartida su tla 1. auzeda)
- Local dala scuiertes

## 2. AUZEDA

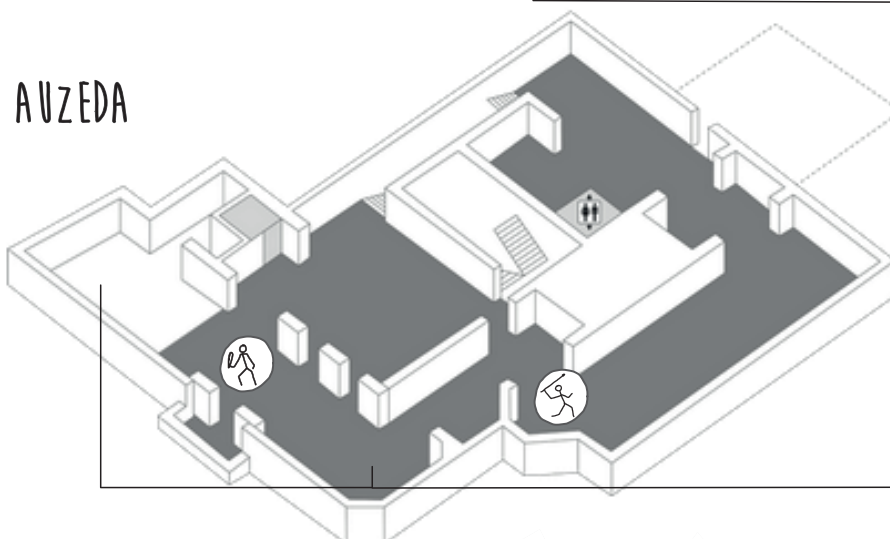

- Maië y bever  
(spartida su tla 1. y 2. auzeda)
- Pazient Ötzi
- Omizid
- Luesc chiec

## Epoca

Do le neolitch vëgnel le tēmp dl ram. Tles Alpes jô chësc tēmp plü o manco dal 3500 al 2200 dan G.C. L'inom „tēmp dl ram“ nes dij che te chësta epoca ne fajô la jënt nia ma massaries de pera, mo tres deplü ince ermes, massaries y belijia de ram. La poscibilitê da adoré chësc material nü y le comerz â porté la jënt de chël tēmp a d'avëi podëi y richëza. Da odëi les fosses riches de patüc che ti gnô dé imparâ ai morc, savunse ch'al metô man da gní sô na gerarchia danter la jënt.

## Economia

Les porsones se mantignî instësses cun ci ch'ares zidlâ y coiô tla natöra y cun i tiers ch'ares tignî y ciaciâ. Al gnô capró mistiers spezialisâ – le laur tles mineores, l'artejanat dl ram, le comerz y i.i. Cun l'invenziun dla roda, dl ciar y dla cadria ân podü perfezioné i laurs y coltivé la tera te na manira plü intensiva.

## Clima

Canche Ötzi â vit, âl metü man da gní tres plü frëit y da plovëi y novëi tres deplü. Le clima de chël tēmp ê plü frëit y plü tôme co aldedaincö.

## Insediamënc

I posc da se lascé jô gnô tl tēmp dl ram chiris fora te na manira dër desvalia te Südtirol: lëdi jô tla val y coi y terasses amesa la costa. De te posc esponüs ê plü alsigü da roes y rogossies y ince dai leri de chi tēmps.

### Usanzes

Tl tëmp dl ram èl te dōta l'Europa la usanza da fá sō de gragn pedruns. I monumënc dō rapresenté porsones cun guanc, ermes y belijia. Chisc menhirs de pera gnō fac sō en onur de antenac importanc. Bele ma te Südtirol èl gnü ciafé cina sègn 10 de chëstes gran figōres de pera.

### Posc de cult

I posc de cult preistorics é da ciafé sōn pizes o te bosc, dlungia lec, fontanes o parüs; dailó gnōl sacrifiché tiers che gnō borjá o ciavá ite te tera. Bonamënter s'abinâl grups de porsones a fá chisc sacrificzi y al pó ester che düc fajess festa dedō.

### ÖTZI DA NA PERT

#### Ötzi, n caje de fortüna por la sciënza:

Le dlaciá á mantigné Ötzi por milesc d'agn y cun èl ince indicaziuns por l'inrescida scientifica.

An ne sá pordërt nia cis tröp sōn la sozieté y les porsones dl tëmp dl ram. Porchël, sc'an á ma püces fontanes d'informaziun, ciafon almanco tles fosses indicaziuns importantes sōn les usanzes da sopolí les porsones y sōn les cherdënzes de chi tëmps. Tl raiun alpin èl gnü ciafé fosses, cun o zënza ogec ch'an ti dè para ai morc, te de pici andri, sot assostes, te cassètes de pera y te urnes. Gonot se tratera de fosses olach'al gnō sopolí deplü porsones adöm.

Les analyses di schelec nes dij che les porsones dl tëmp dl ram è plü o manco da 150 a 165 cm altes y gnō dainré plü co 40 agn vedles. Dër tröc mituns morí da pici y les porsones rovâ de regola a 20 cina 25 agn.



# LA MUMIA-TATUAJES

## SĒNIES MISTERIĒVSC

61 tatuajes tla forma de risses o crēujes zerilea l corp de Ötzi.

Per l culēur univel majenà ju bronzes y fat pulver da depēnjer dainora.

### USSERVAZION DE VIAC

Ulà iel pa da udēi na cumpēida de risses una sota l'otra y ulà iel pa la crēujes ?

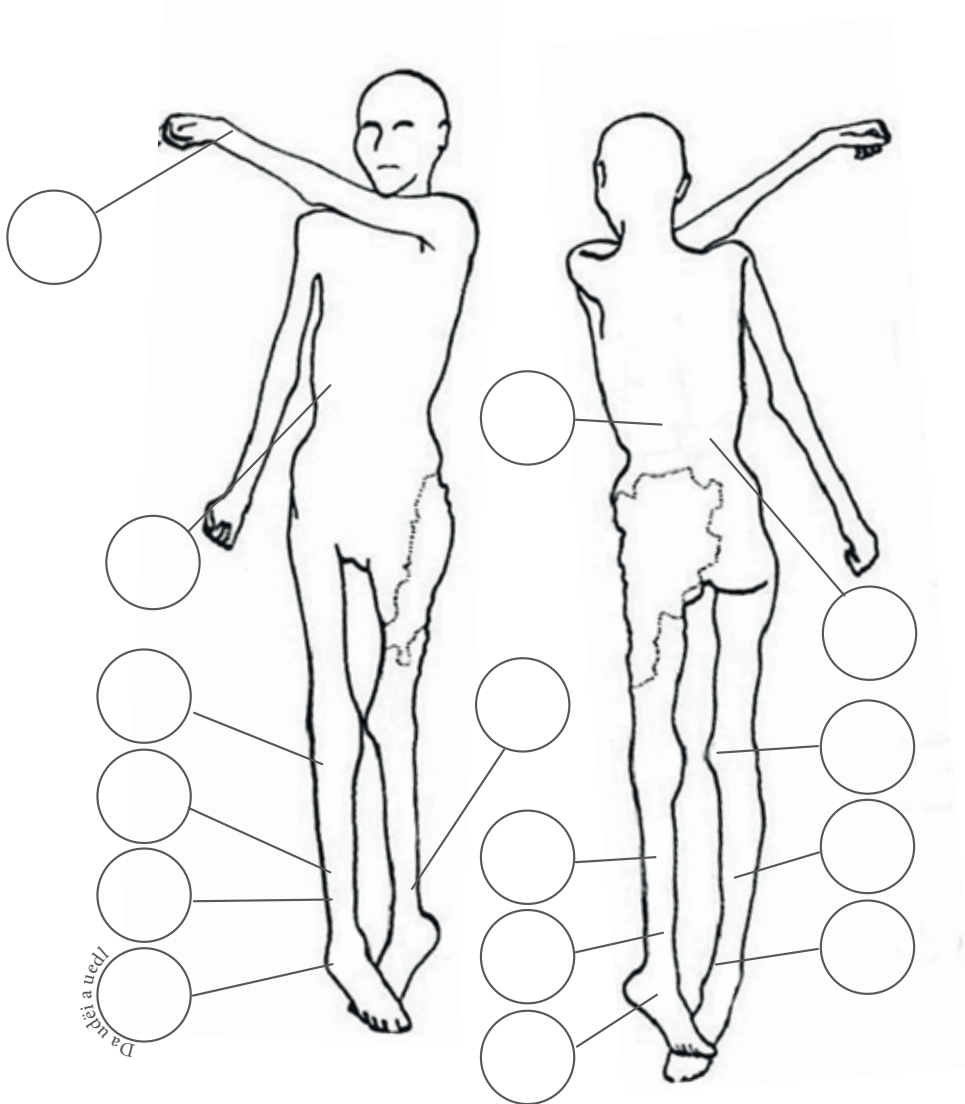

Ert o terapia?

---



---



---

UDLEDA

La usanza de zeril  la pel cun tatuajes o s nies ie da abin  ades te duta la cultures dla defr nta epoche storiches dl mond. I tatuajes univa suv nz nce fac per march  grupe de persones te sozietees y ti t mp de fr nc.

## 1. S NIES Y MARCHEI

### AUSCHWITZ Y BIRKENAU

L tatuaje di perjunieres fova n sistem de j  contra la persona ntan l nazional-socialism te Deutschland.



## 2. ME BEL?

### EGIT

N valguna  iles univa scichedes su tl vedl Egit cun urnam nc da ponc furei tl basv nter, tl piet ti braces o tla giames. Ch sc mostra su p.ej. nce la mumia dla  ila preve dla dea dl amor Hathor, coche nce ilustrazioni de balarines y pitla statues.



## 3. S NIES Y SIMBOI DE STATUS

### NUEVA ZELANDA

Pra i Maori tla Nueva Zelanda ova nchin tl 20. secul me c rta persones, sciche s urastanc de aut nivel y  iles, tatuajes sun l mus (ta moko). Cun chisc tatuajes, che fajova scialdi mel ai f , desmastrovi de ul i s urant  respunsabl  per la cumenanza.



## 4. DEP NT DEDORA-L DEDITE DEFEND 

### BRASIL ZENTREL

Dep njer la pel y la curi ju cun plu strac per renfurz  nsci l corp y l def nder da malaties o periculi, ie na usanza de truepa cultures y n jega che ch sta tradizion ebe bele ab  si ravises pra la j nt dl t mp dla piera.

Ald  dla nmaginazion di Indians-Kayap  dl Brasil zentrel ne lascia l dep nt fosch nia pro che forzes negatives ruv  dedite tl corp.



## 5. INGROUP-OUTGROUP

### GUINEA-AFRICA

Tla Guinea, tl Africa ozidentela, zapa ora la mutans dla slata Loma da si nfanzia se trajan zeruch tla „scola da brusces“, ulache l ti v n dat inant l sav i da  iles. Scichedes su cun dep nc Podai, sciche simbol de si nueva personalit , ruveles pona de reviers te si luesc cuncedes su te na defileda da festa.





# LA CIÛRIA DE PELICIA DE LAURS

## L'ÈL CHE TÈGN SÒN LA MODA MÈSS L'AVÈI

**NA  
DÈRTA  
CIÛRIA DE  
PELICIA  
DE  
LAURS!**

Laurada a man por mantignì sües carateristiches naturales!  
Materia pröma dl post, biodegradabla.

L'azessur de moda por ëi che á stil, da tó canch'al é frëit



## OSSERVAZIUNS SÒN LE IADE

Ci nen fossel pa sté dl echipamënt, sc'al ne foss nia gnü stopé dala dlacia?

---



---



---

## ODÛ DA NA PERT

### Döt á metü man cun Ötzi

Döt á metü man cun la descurida de Ötzi l'ann 1991. Cina dailó minâ la sciënza che la persona ne foss tla preistoria mai rovada te raiuns sura i 2000 m d'altèza. Canch'al é gnü cialfé Ötzi s'á i scienziá y les scienziades finalmënter descedé. Deache le clima vëgn tres plü cialt y i dlacias se dlega debota mësson se dé da fá. Porchël é nasciü n ciamp dla sciënza nü:  
**Parcheologia di dlacias.**



# LA NCRUJELEDA DE IERBES

## ECUIPAJAMËNT PER CHËI CHE VA GËN NCANTËUR DEDORA

Nmaginete de vester ncantëur tl bosch cun n vënt frëit y sota na drëta jeta. Te fosses dessegur drët cuntënt sce te ësses da garat n mantel de ierbes che tën l'ega o n tepih spës. Per i archeologs ie vel reperc n mister, nsci i res de chësta ncrujeleda de ierbes.

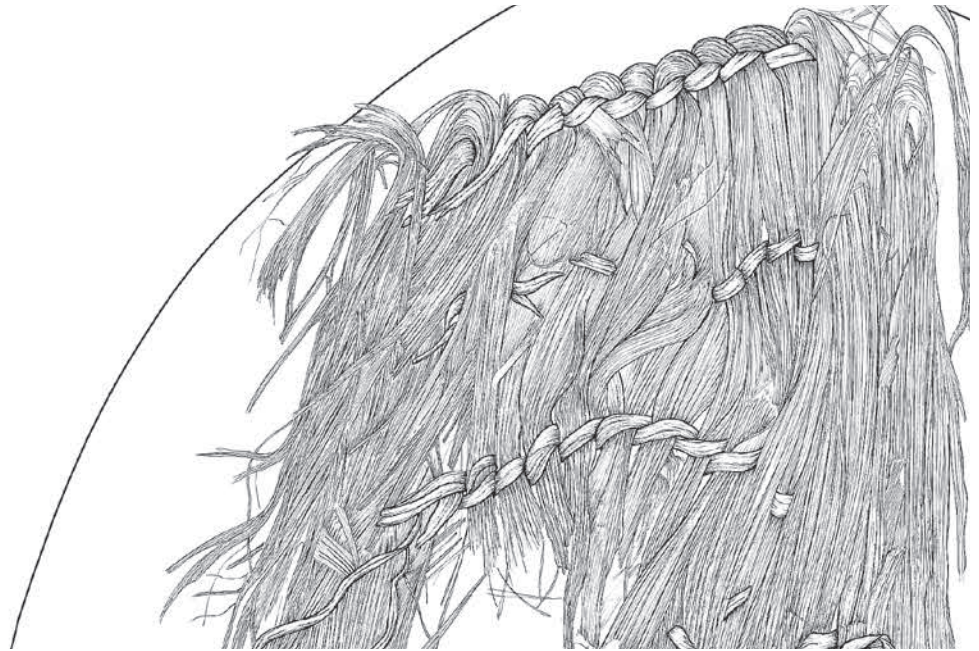

## DIY DESFIDEDA

Tu ies n specialist per materialai y tecniches de fé drap y giapes la ncëria de l fé do? Ciuni ie pa i vares de lëur.

1. Cëla avisa ala ncrujeleda de ierbes!

---

---

---

---

---

---

---



# LE MANTEL DE PEL

## LOOK DA STRISCIORES DA INLAOTA

Le model de Ötzi á ciamó n valgügn sochrëc.

I ne savun nia sce le mantel â manies y coch'al gnô ciolé adöm.

## CO CIARERA PA FORA CUN TÜES CUALITÉS DA DESIGNER?

Punc, cadrí o ciüfs – cheriëia tö instës tü moti

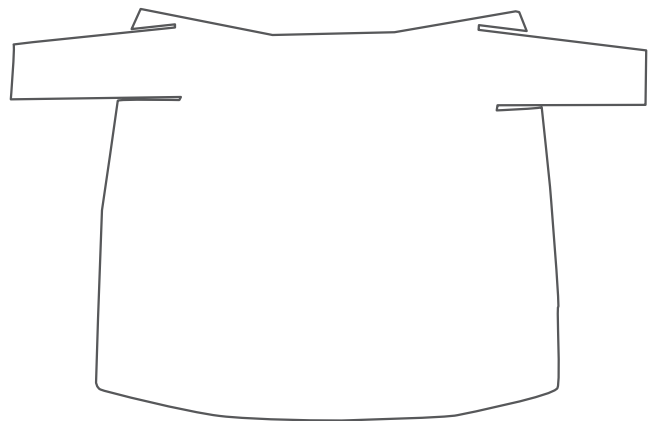
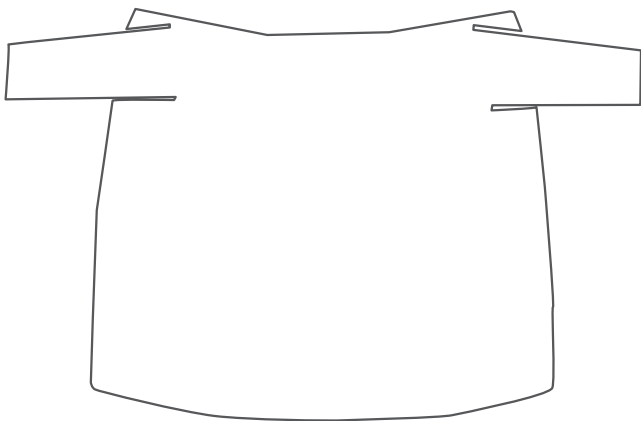
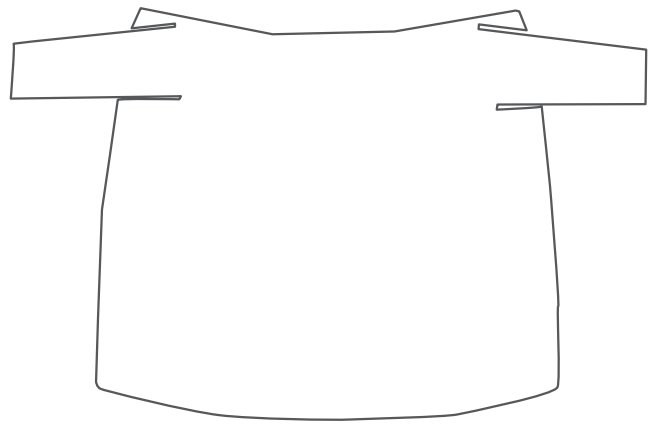
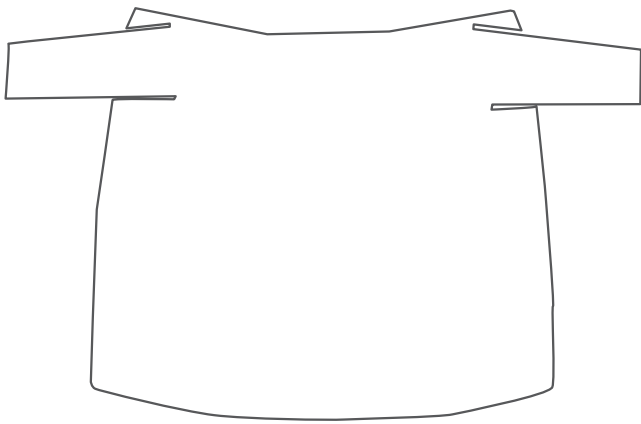

MOSÖRES ORIGINALES  
138 X 90 CM



# L GURMEL DE PEL NTËUR I UFS

## GUANT MEI ORA DE MODA

Uni ël dl'Europa ozidentela à da garat, aldò dla statistica, 20 breies da dessot. Da cumpré iel de uni sort de guant da dessot. L slip tlassich ie permò ruvà sun l marcià l ann 1934.

Ntlëuta se fasciova ite Ötzi cun na sort de brea da dessot primitiva.

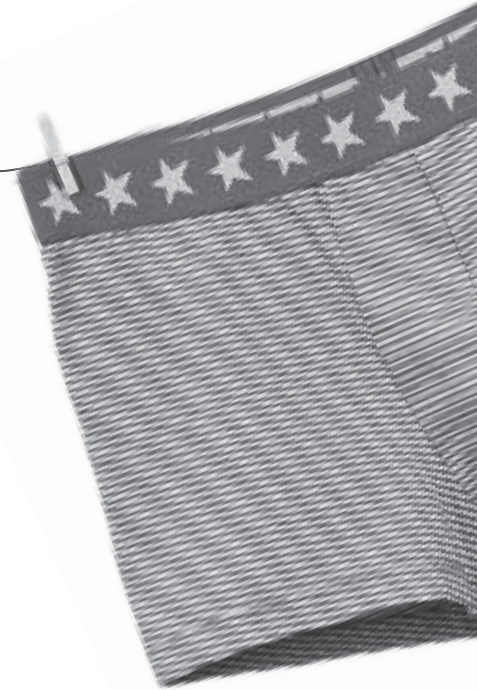

## GUANT DA DESSOT TL CUNFRONT

Completea la etichëta

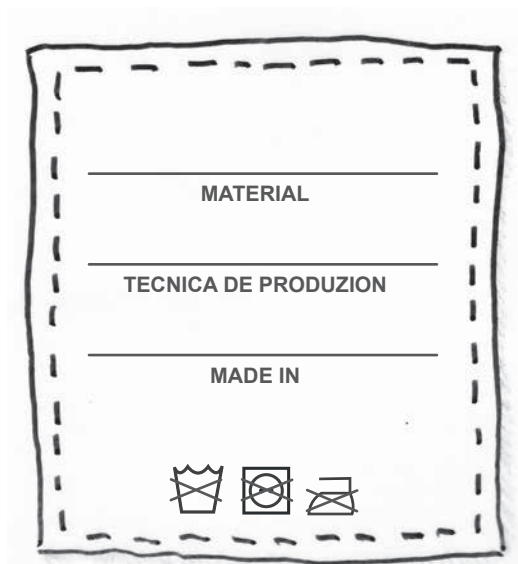

## UDÛ DA NA PERT

Tl 19. y 20. secul à etnologs vijità populi dl'Africa, Australia y Asia, à studià y cuntà sun si maniera de viver. I archeologs se noza di resultat dla etnologia per capì miec la scuviertes fates y si adurvanza.



# I LEGGINS

## CUNCIÁ Y ADORÁ DANÜ

Te odaras che Ötzi se vistí dí alalungia la medema braia.  
Plü dessigü êl manco da laur da la cuncé co da s'un fá na nöia.



## ODÜ DA NA PERT

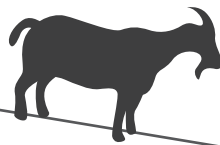

### Na picia spligaziun sön les cioures

L'antenat de nosta cioura da ciasa é le caprus aegagrus, che gnô originariamënter dal'Anatolia. La jënt dl neolitich messâ naota capí ci tiers che se lasciâ inzertié, plü avisa ci tiers che fajô i pici ince do ch'ai ê gnüs inzertiá. Les porsones chirî fora chi tiers da zidlé, che ê saurisc da tigní y che dê ca tröpa cern o d'atri produc.



# L CIAUZEL PER L PE DRËT

## MATERIAI STUDIEI DE AUTA TECNICA

La tenica adurveda per fé chisc ciauzei nes desmostra che la persona ova bele dan 5300 ani n gran savèi. Coche i ie unic cujii adum an pudù udèi canche n à fat la derturazion dl uem che vèn dala dacia.

Nsci pudova cialé ora l ciauzel per l pe drët.

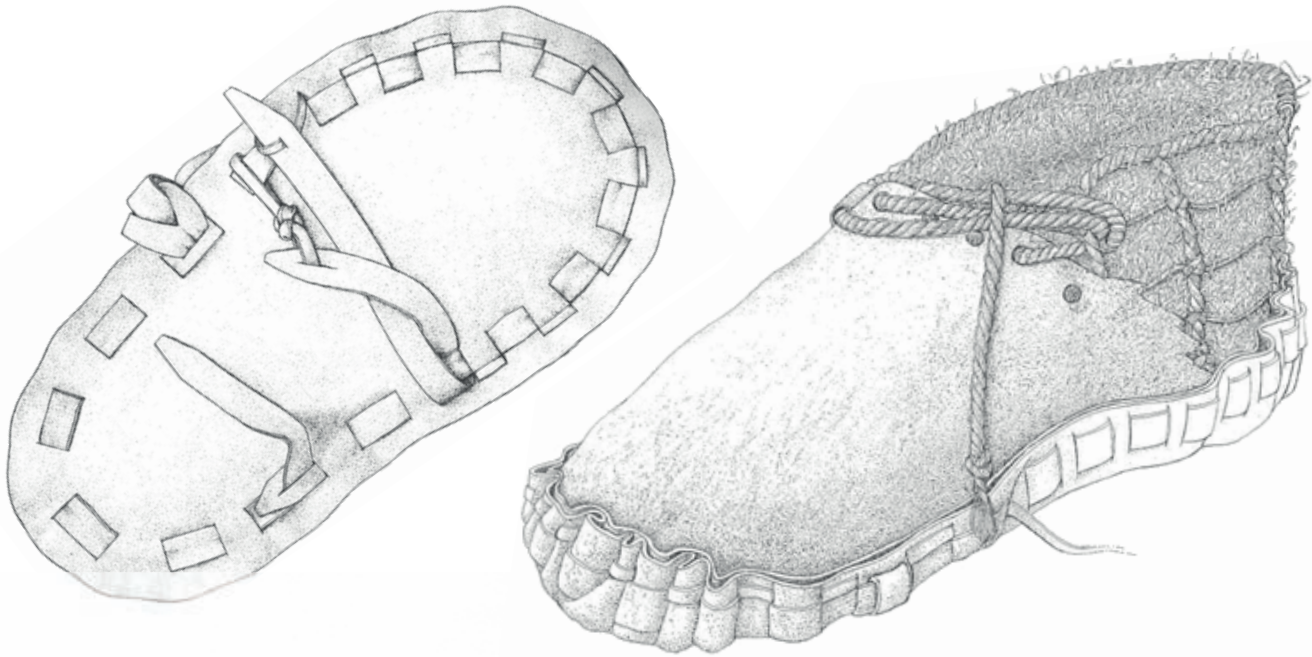

### CIAUZEL DA JÌ SA MONT

Tu lèures y ejamineies prudoc per na zaita cunesciuda de ativateies alalergia. Cèla de te fé nutizies per na relazion de test y de mèter n droa i criters che l marcià se damanda.

Forma y sauridanza dl ciauzel:

Ciulé sauri:

Sola per no sbriscé:

Che tèn l'ega:

Pëis:

Mujel sun n fonz dur:

Che tèn fèrm l ciauciani:



# L'ERGO

## NA MESA COSSA CUN NA CUALITÉ OLIMPICA

Canche Ötzi â chirí fora avisa le dër lëgn, âl metü man da fá n ergo fora de na rama o dl lëgn. An vëiga dër avisa i fostüs de so laur. Do zacotan d'ores de laur nê chë bela erma nia ciamó rovada.

N ergo fat do. Insciö essel ciaré fora sc'al foss gnü rové

### OSSERVAZIUNS SÖN LE IADE

Confrontëia l'ergo fat do cun l'ergo original.  
Ci ess pa Ötzi ciamó messü fá?

---



---



---



---



---



---



---



---

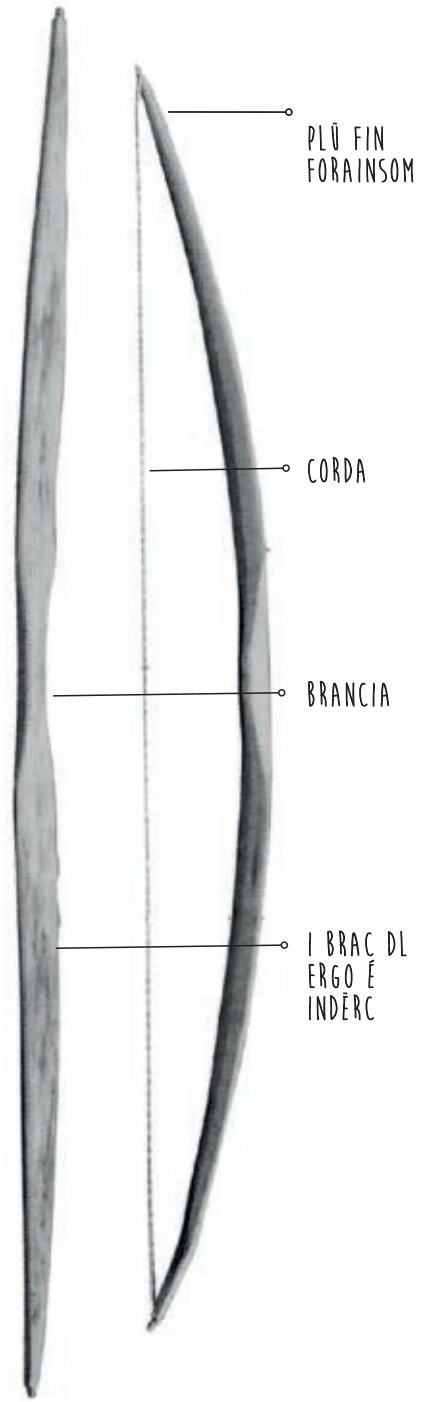

ODÛ DA NA PERT



N espert de erghi á fat do y porvé fora les ermes da ciacia de Ötzi: L'ergo de Ötzi é avisa sciöche n ergo modern che vëgn tut da fá gares sportives!

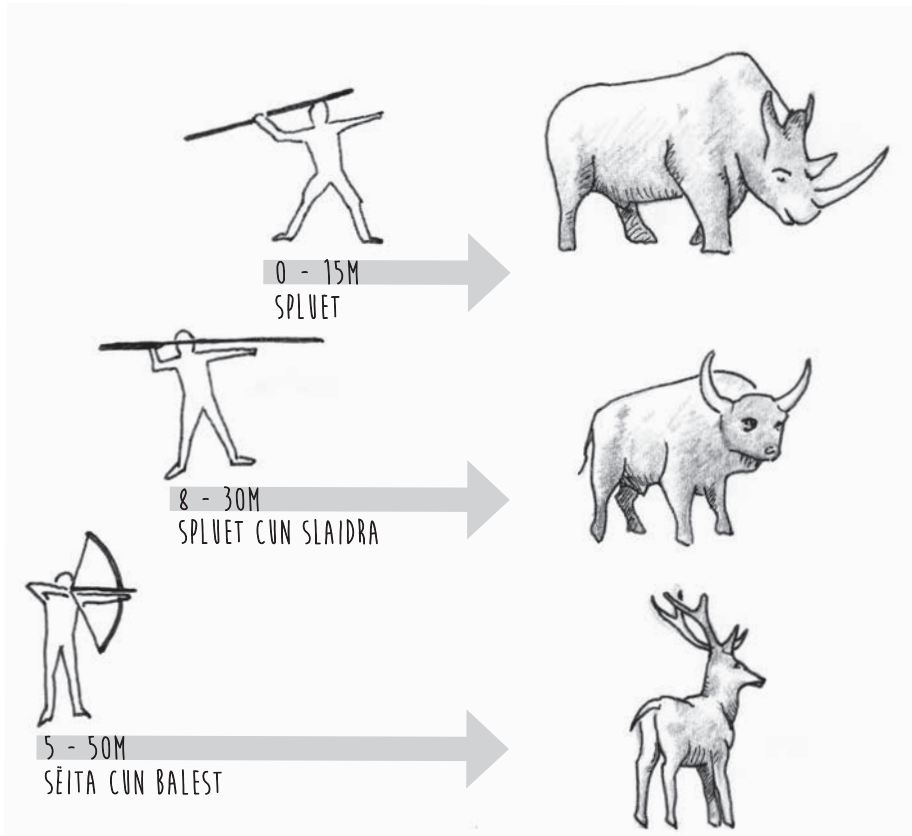

## NMAGINETE DE VESTER N IAGHER

Da té ora, cie vantaje à pa la ciacia cun sèita y balest?

L spluet y l spluet cun la slaidra vën smachei, cun l balest ntant sce vën la sèita (trata) \_\_\_\_\_

Nsci peiela via cun n (gran) \_\_\_\_\_ sgors y jola (lonc). \_\_\_\_\_ Chësc uel di che n toca la salverjina cun n (gran) \_\_\_\_\_ zil y a na (gran) \_\_\_\_\_ destanza.

Sèita y balest ie adatei sibe per se (defënder) \_\_\_\_\_ che nce per la (ciacia) \_\_\_\_\_ de salverjina. Pra la ciacia tl bosch à chësc njin n vantaje mpurtant : \_\_\_\_\_

## VDLEDA

Cun l gran ciaut che à scumencià dan

11.600 ani crësc l bosch y se slergia ora tl Europa zentrela. La gran stepes y nce i gran tieres sciche l mammut, l bison y l rinozerus da pëil ie unic mancia. De nueva sortes de tieres sciche l cërf, l purcel salvere, l rehl o l castor ie unides su.

L neuf ntëurvia à mudà nce la usanzas y la tecniches de ciacia dla persona. La majera inuvazion ie la adurvanza dl balest cun la sèita.





# LE MANARIN

## POR BRAVATUNS, NIA POR JĒNT SCĒMPLA...

N manarin cun la lama de ram fej impresciun - dantadöt sce le material, le ram, é rar y vëgn da dalunc. Dessigü êl ma püces porsones che podô se pormëte n te manarin de ram. Al ne gnô nia ma adoré sciöche erma y massaria, mo al ê, pó ester, ince n sëgn distintif de na certa posiziun sozuala.

I archeologs proa da stlarí por ci fin che i reperc gnô adorá. Chësc sozed ince deperpo ch'ai dessëgna les massaries = i reperc.

## OSSERVAZIUNS SÖN LE IADE

Ci detais te vëigheste pa fora sön le dessëgn, che nê nia da odëi sön le toch original?

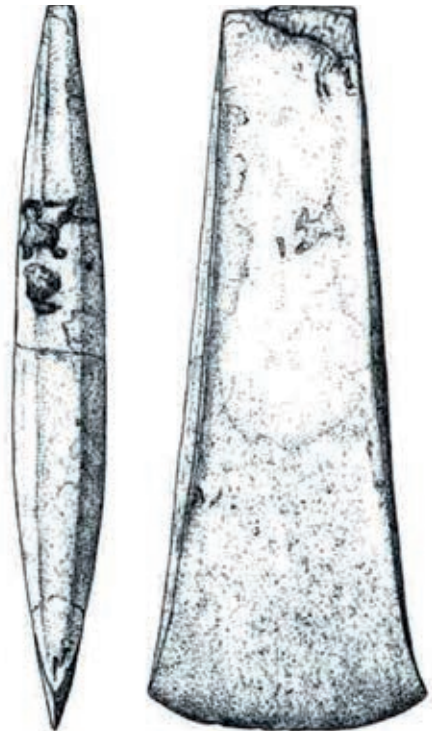

### ODÜ DA NA PERT

**Sön les pedies de vedli trus de comerz:**  
contac cun la Talia zentrala

Dantadöt les descurides nöies sön la proveniënza dl metal adoré é stades revoluzionares. En confrunt a ci ch'an minâ denant, ne vëgn le ram dla lama nia dal raiun alpin, mo dala Talia zentrala: le grup de scenziá „Metalurgia archeologica“ incër le professor Gilberto Artioli (Univ. de Padua) á ciafé fora, che le metal gnô fora de minerai dla Toscana meridionala.

PROPORZION: = 1:1  
LUNGHEZA: 9,5 CM  
PËIS: 174,21 GR

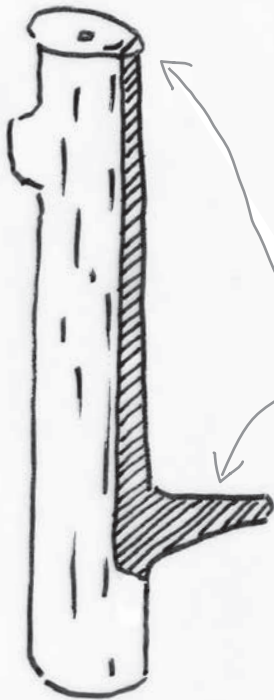

## NJENIÈ CA N MANE

Ora de n toch de lën da n ram chersciù a na maniera retangulera, ziplova Ötzi n mane. Chësc mane, metù da garat n gran pert dala natura, butova y teniva giut.

MANE

GRIF

## VDLEDA

### Ötzi ne fova nia da sèul

L ann 1998 oven abinà sun l jëuf de Tisen, 50 metri dlongia l luech ulache n ova abinà l ël abinà tla dlacia, n mane de n manarin de lën de rëur. Chësc mane ie de n valgun seculi plu jëun dl mort abinà y documentea nsci che iló ne n'ie nia mé passà Ötzi.



# LE STILET

CHE SE L'Á PA INVENTÉ?

ISTRUZIONI POR FÁ NA BRITOLA CHE VAIS BUN:

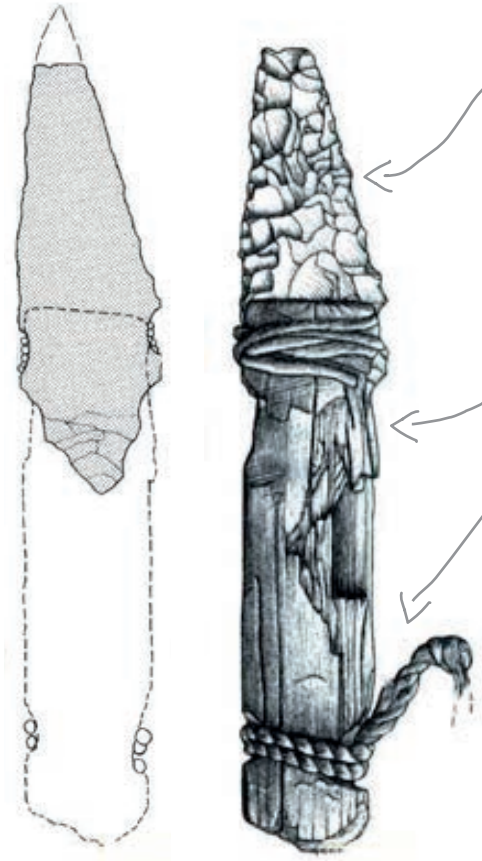

FÁ NA LAMA TAIËNTA FORA DE NA PERA DA FÜCH

Savëi da lauré peres da fÜch é na gran ert: al basta n bot n pÜ' damat, spo vá la lama en mile toc. Döt le laur da abiné fora la pera da fÜch tl dër post, da la trasporté y da la lauré jö cina ch'ara á la dërta forma, foss dailó sté por nia.

ZIPLÉ FORA N MANE DE LËGN DE FRASSEN SAURÍ DA TIGNÍ

FÁ NA CORDA CHE TËGN CUN STRICORES DE LINDA

fá stricores fora dl lëgn de linda y les lascé bagné ite t'ëga n valgönes edemes alalungia, cina ch'ares se desfira da sores. Lascé assuié les fires y fá na corda adinfora, ch'an pó spo taché tl mane.

⇒⇒⇒ CONSËI:

Te pos te fá instës na corda de stran tl „discovery room“!

## ODÜ DA NA PERT

### L'aciá dla preistoria

Cina dan da 2 miliuns d'agn é la pera da fÜch feter le material prinzipal che la porsona tolô da fá de vigni sort. Tl tëmپ che vá dal neolitich cina le tëmپ dl brom ciafon porchël pera da fÜch pro tröc ogec da vigni de: saites da ciacia, rafadus, sojores, manarins, cortí...

# JITA SUN I CRËPS Y LUECH DLA SCUVIERTA

Na jita spettaculera da mont su tla elpes dl Ötztal. L ie sfadiëus ruvé pra l luech dla abineda sun l jëuf de Tisen a 3.220 m, ma ala fin vëniën premiei cun na ududa de marueia sun crëps ntëurvia.

<b>lunghëza dla jita:</b>	8 km zirca
<b>tëmp de ji a pe:</b>	4,5 ëura zirca ért suvier
<b>deslivel:</b>	1.600 m zirca
<b>mënc cunsiei per fé la jita:</b>	lugio-setëmber

## OSSERVAZIONS DE VIAC

Kit de sëuravivënza Ötzi

per mpië n fuech →

per fé bujes →

da tò ca sciche nëtädënz per pitli lëures ziplei o da taië zeche →

per furé bujes n ridl de „Müsli“ →

sciche massaria de prezijion →

sciche apotech de viac →

sciche flucion →

## UDLEDA

### La problem dl cunfin

L cunfin nuef danter l'Austria y la Talia ie unì sentà tl 1919 cun l tratat de St. Germain, sun l spartiega danter la val dl Inn y dl Adesc. Tl raion dl jëuf de Tisen fova l spartiega, canche l cunfin fova unì sentà, curi da n dlacier y nsci nia tler.

Ai 2 de utober 1991 ie l cunfin unì muserà ora da nuef y n à pudù desmustré che l luech, ulache l ie unì abinà l ël abinà tla dlacia, fova 92,56 metri de zes dal cunfin dl'Austria, sun raion talian.

# JÍ SÒ POR MUNT É LA LIGRÈZA DE ÒTZI

## ABINÉ I DÈR MATERIAI

L'om ch'an á ciafé tla dlacia tolò ram y silex (pera da fùch) da fá sües ermes y massaries. Trami i materiai se lascia storje y é dèr dürs.

Tl 2016 é i scienziá stá bogh da ciafé fora da olache i materiai ch'al à tut vègn adalerch. Le ram vègn dala Toscana, le silex vègn en pert dala Val de Non. Cun l'auto ván te za. n'ora y mesa dala Val Senales cina tla Val de Non.

## OSSERVAZIUN SÒN LE IADE

Òtzi messà sambègn fá döt le toch a pe. Tan dî essel mo albü da ciafé na pera? Te pos te daidè cun na formula da fá fora le cunt dl tèmp da jí a pe.

CHISC É I DAC DE SO IADE:  
 ⇒ SÒPERT 4.788 M DE DESLIVEL  
 ⇒ JÒPERT 5.484 M DE DESLIVEL  
 ⇔ 74,8 KM

### PROFIL D'ALTÈZA

Da fá fora le cunt dl tèmp da jí a pe pón tó na formula che tègn cunt de chisc dac de basa:

Te öna n'ora fejon 400 metri de deslivel söpert, 500 metri jöpert. Implü pón jí 4 km te öna n'ora. Fá fora le cunt ma dl tèmp da jí a pe (= x).

$$A = \frac{\text{METRI DE DESLIVEL SÒPERT}}{400} + \frac{\text{METRI DE DESLIVEL JÒPERT}}{500} \quad A = \frac{\quad}{400} + \frac{\quad}{500} =$$

$$B = \frac{\text{KM}}{4} \quad B = \frac{\quad}{4} =$$

$$C = \frac{\text{NUMER PLÜ PICE (A O B)}}{2} \quad C = \frac{\quad}{2} =$$

$$X = C + \text{NUMER PLÜ GRAN (A O B)} \quad X =$$



# MENHIRS

## PERSONES DE SAS

Di tëmps dl èl abinà tla dlacia se à manteni mé puec documënc: dessënies sun crëp y menhirs cun figures. Chisc ie i reperc de majera mpurtanza dl mond da ntlëuta, nce religiëus, y nes dà nformazions sun la tradi-zions dl furnimënt y dla massaria di ëi y ëiles dla età dl ram.

## OSSERVAZIONS DE VIAC

Cëla de abiné chësta cosses sun i menhirs y dessënieles ite:

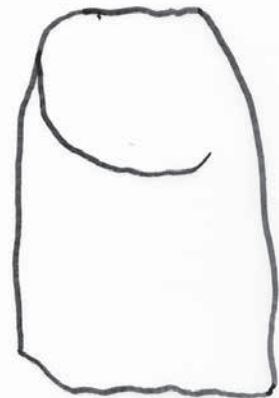
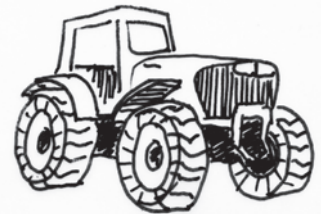
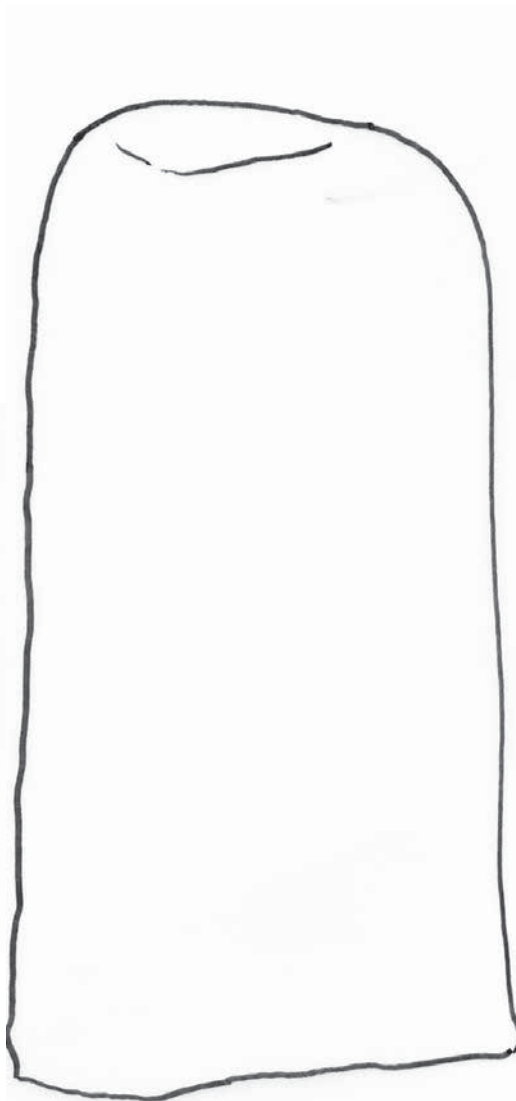
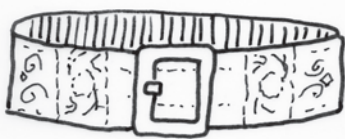

# LA CIACIA DL CERF

## CUN LE PASSÉ DL TÈMP

Le cerf aldì pro i tiers salvari che gnò ciaciá le plü. I corgn y i osc è materiai che gnò tuc da fá de vigni sort y canche la bla ne madorì nia y te tèmps ch'al nê püch y nia da mangé è la cern na bona resserva.

### ALDEDAINCÖ

Mi pere é mort dër da jonn dala rabia. Iö viri te n parch natural – le plü ion rodi fora por le bosch cun mi compagns.



### DAN DA 50 AGN

Mi nene é gnü copé da n bilder. La pel dl tier é gnüda venüda y sü corgn é tacá sö te stüa sciöche trofé.

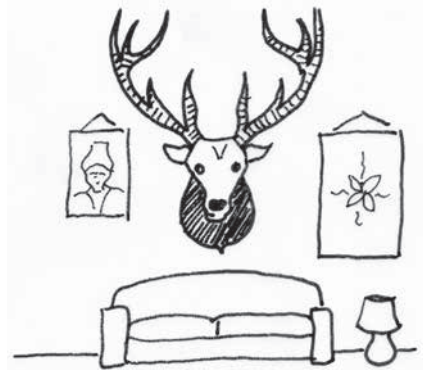

### OSSERVAZIUN SÖN LE IADE



### DAN DA 2200 AGN

Mi besaun (dan da 66 generaziuns) é mort dlungia Bornech. Sü corgn é gnüs ofris sö a Diana, la dea romana dla ciacia.



### DAN DA 5300 AGN

Chèsc é mi besaun (dan da 112 generaziuns). Al ê gnü copé da Ötzi. La cern s'âl mangé. La pel, i corgn y les liadöres âl avisa salpü co adóre:

- 1 \_\_\_\_\_
- 2 \_\_\_\_\_
- 3 \_\_\_\_\_
- 4 \_\_\_\_\_
- 5 \_\_\_\_\_

# L BON MAIË Y BEVER DLA ELPES

Co pudons'a ncuei savëi cie che Ötzi y la jënt da ntlëuta maiova?

Studië y abiné ora se lascia l menù aldò de de plu reperc archeologics: ermes da ciacia, massaria da cujiné y i resc de tieres maiei su, plantes salveres y zidledes.

## OSSERVAZIONS DE VIAC

Va a cri do y scrì su la funtanes che te es abinà n cont dl maië tla età dl ram.

### La cërn da garat (1. auzeda)

Tieres de cësa

Tieres da ciacia

### Plantes (1.-2. auzeda)

Plantes zidledes

Plantes salveres

### Massaria per njenië ca la maiadiva (2. auzeda)

### L ultimo cëif de Ötzi (2. auzeda)

Analisé l magon de Ötzi, de si stentins cun si cuntenut, nes dà nfirmazions sun la usanzas dl maië da ntlëuta.

---



---



---



---





# À LA CARTE

## PATÜC RAFINÉ POR CHI CHE SÁ DA S'LA GODE

Chiló vëgnel damané to savëi da cujiné! Te mësses t'imaginé da arjigné ca na spezialité de chël tēmp y ince la cujiné tla manira y cun les massaries da ciasadafüch dl tēmp dla pera.

Ci derzada vëgn pa incö sorvida tl restaurant „A Taste of the Past“?

**Rezëta**

Ingrediënc:

Co l'arjigné ca:

# PAZIENT ÖTZI

Dan na vijita dal dutor iel suvënz da scrì ora na zedula per la anamnesa.  
Chësta à la funzion de nrescida sun la malaties che n à abù.

## ZEDULA DLA ANAMNESA

Scrijel ora prëi bel per Ötzi

### Dac:

Inuem: \_\_\_\_\_ ÖTZI \_\_\_\_\_ Età: \_\_\_\_\_

Autëza: \_\_\_\_\_ Pëis: \_\_\_\_\_

Grupa de sanch: \_\_\_\_\_

### Osc y dënz:

Rot i osc: \_\_\_\_\_

Problems ala lesures: \_\_\_\_\_

Problems ai dënz: \_\_\_\_\_

### Organs dedite:

Problems ala digestion (cun l maië): \_\_\_\_\_

Intoleranzas/alergies: \_\_\_\_\_

### D'autri problems

Tichenedes abudes da permò? \_\_\_\_\_

Ëis'a tatoos? \_\_\_\_\_

Fumëis'a? \_\_\_\_\_

Ëis'a malaties da infezions? \_\_\_\_\_

Tulëis'a ite medejines al mumënt? \_\_\_\_\_

# L'OMIZID DE ÖTZI

Ötzi é gnü copé. Chësc nes dij la piza dla saita ch'an á ciafé tl 2001 te süa sciabla ciampa.  
Mo co éra mo jüda?

## INRESCIDES

Dal punt d'odüda scientifich él important da respogne a chësta domanda te na manira criminalistica.

Abina adöm les scovertes sigüdes ch'an pó adoré da ciafé fora avisa coch'ara é jüda.

De chësc vers é les ferides sön so corp dessigü importantes:

---

---

---

---

Scrí sö ci che t'as ciafé fora cun tües inrescides:

---

---

---

---

## ODÜ DA NA PERT

Tl neolitch ân metü man da se lascé jö te n post, da coltivé ciamps y da zidlé tiers, cherian insciö les bases de nosta zivilisaziun d'aldeadincö. Les porsones â porchël i medemi problems ch'i un aldeadincö: n aumënt dla violënza y conflic che rump fora te veres.